



Cia.
fábrica de sonhos



Memórias
de um Sargento
de Milícias

Livremente inspirado na obra de **Manuel Antônio de Almeida**

Texto e Direção de Guido Caratori



- SUMÁRIO –

SINOPSE	4
ESPETÁCULO.....	5
FICHA TÉCNICA	6
FOTOS.....	7
MAPA TÉCNICO	9





SINOPSE

A montagem da Cia. Fábrica de Sonhos, de São José do Rio Preto, narra com muito humor a história de Leonardo Filho, rapaz esperto, malandro e traquinas, que arma as maiores confusões no início do século XIX (época do Rei D. João VI). Ele é filho de Leonardo Pataca e Maria da Hortaliça, ambos portugueses que se conheceram em um navio quando vinham para o Brasil. Leonardo assentou uma pisadela em Maria, que retribuiu com beliscões.

Entre pisadelas e beliscões, Maria viu-se grávida. Tempos depois, por motivos de desavenças conjugais, o garoto, fruto das pisadelas e beliscões, é abandonado pelos pais e acaba sendo criado por seu padrinho (o barbeiro). E em meio a muitas travessuras, Leonardo Filho vai crescendo e, entre amores e desamores, transformando-se em um tremendo vadio - o primeiro vadio-tipo da Literatura Brasileira.





ESPETÁCULO

Apesar do humor e da irreverência, o espetáculo da Cia. Fábrica de Sonhos, adaptado e dirigido por Guido Caratori, se desenvolve sem alterar a estrutura dramática da obra, mantendo o dinamismo e o encantamento proposto pelo escritor Manuel Antônio de Almeida. Em linguagem farsesca e interagindo em determinados momentos com a plateia, a peça permite ao espectador entrar literalmente na história.

O cenário é prático e surpreendente, transformando-se de acordo com a ação proposta pelos atores no palco. Cortinas, baús e araras propõem um universo cênico dinâmico, sendo a história contada e seus personagens apresentados a cada troca de figurino, tudo alinhavado por uma narrativa inteligente e objetiva.

Em vez de salões aristocráticos e ambientes sofisticados, como aqueles retratados em “A Moreninha”, a ação do romance “Memórias de um Sargento de Milícias” se passa nas ruas e casebres do Rio de Janeiro do “tempo do rei” (Dom João VI), com seu povo alegre e seus tipos pitorescos: as comadres, os moleques, os soldados, as mulatas.

A linguagem usada pelo autor é marcada pelo tom coloquial, próxima da fala do povo. A descrição de cenas e festas populares como batizados, procissões, folias, etc., dá ao romance um toque de realismo e de documentário da vida da época, que contribuiu para sua grande aceitação junto ao público.

A figura central, que garante a unidade das inúmeras ações que se sucedem num ritmo bastante dinâmico, é Leonardo, filho enjeitado de Leonardo Pataca e Maria da Hortaliça, criado pelos padrinhos: uma parteira e um barbeiro.

O narrador, que frequentemente interrompe a narrativa para comentar as ações das personagens, põe em foco a vida agitada de Leonardo, seus casos com a mulata Vidinha, o namoro com Luízinha (com quem acaba se casando no final) e seus planos para escapar das perseguições do severo major Vidigal.





FICHA TÉCNICA

Gênero: Comédia

Duração: 75 minutos

Classificação: Livre, Faixa Etária indicada: 12 anos

Texto e Direção: Guido Caratori

Iluminação: Guido Caratori e Ricardo Matioli

Operação de Luz: Ricardo Matioli

Cenografia: Guido Caratori

Sonoplastia: Arino Jr. e Guido Caratori

Operação de Som: Tiago Mariusso

Figurinos: Drica Sanches

Adereços: Guido Caratori, Daniel Neves e Ariel Caratori

Maquiagem: O Elenco

Fotos: Cláudia Olher

Assessoria de Imprensa: Drica Sanches

Assistência de Produção: Ariel Caratori

Direção de Produção: Drica Sanches e Guido Caratori

Coordenação Geral do Projeto: Cia. Fábrica de Sonhos

ELENCO

Ariel Caratori, Drica Sanches, Fabiano Amigucci, Guido Caratori, e Nicolas Caratori.





FOTOS







MAPA TÉCNICO

MAPA DE PALCO

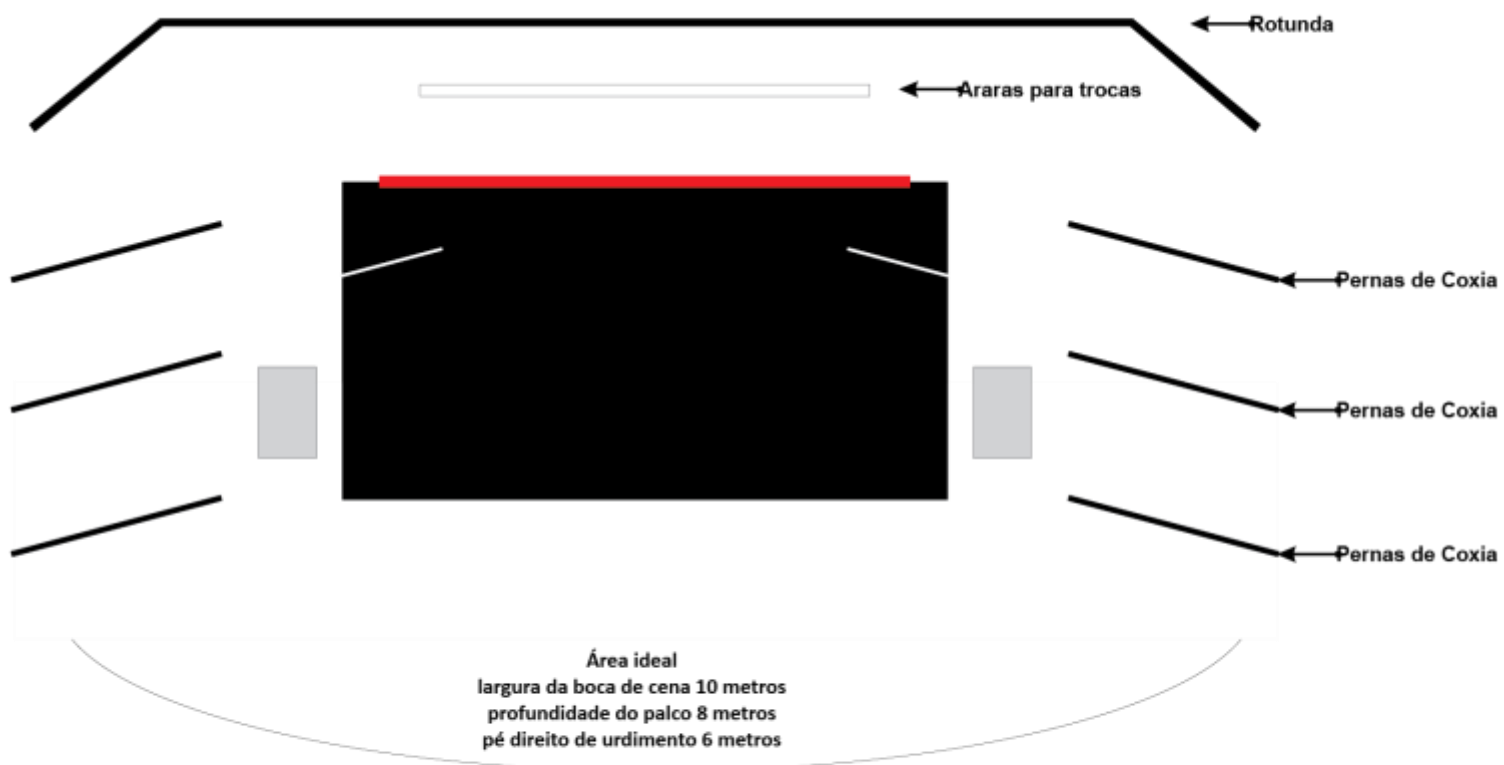

Observação: Este espetáculo não necessita da cortina.

Diretor de Palco: Guido Caratori ou Tiago Mariusso
Montagem: Tiago Mariusso / Ariel Caratori / Fabiano Amigucci / Nicolas Caratori





MAPA TÉCNICO

MAPA DE SOM



Para operação de som o espetáculo necessita de:

1 notebook (Da Cia.);

Mesa de Som com potenciômetros de controle e entrada para o cabo do notebook;

1 microfone sem fio (Da Cia.);

Potência compatível com o ambiente da sala de espetáculo;

Caixas acústicas compatíveis com a sala de espetáculo; e

Caixas acústicas para retorno de som no palco.

Sonoplastia: Guido Caratori e Arino Jr.
Operação e Montagem de Som: Tiago Mariusso





MAPA TÉCNICO

MAPA DE ILUMINAÇÃO

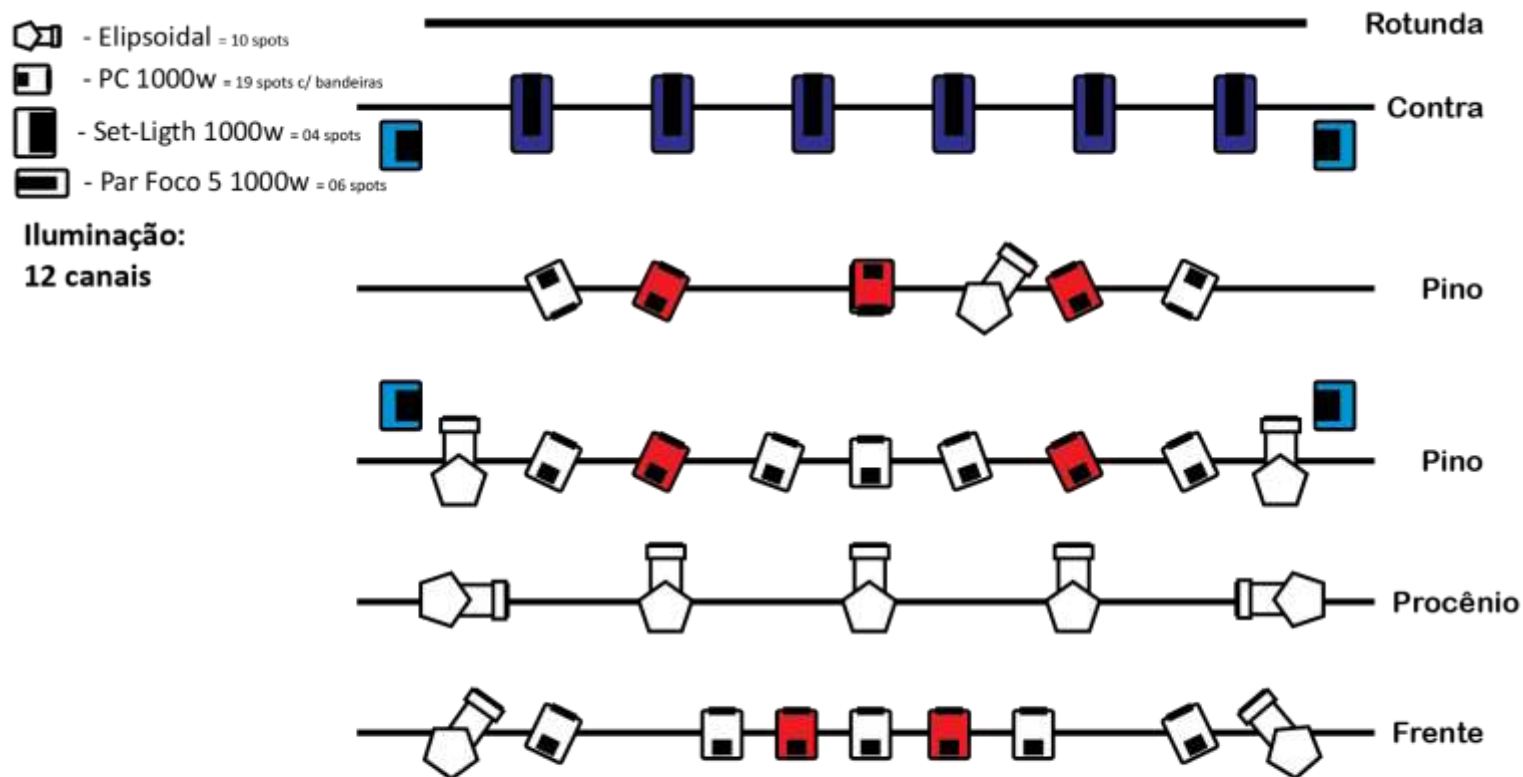

GEL: 7 Vermelhos / 6 Congo Blue / 4 Azuis para Set-Ligth

Iluminador: Guido Caratori e Ricardo Matioli
Montagem e Operação: Ricardo Matioli





MAPA TÉCNICO

MAPA DE ILUMINAÇÃO – CANAL 1

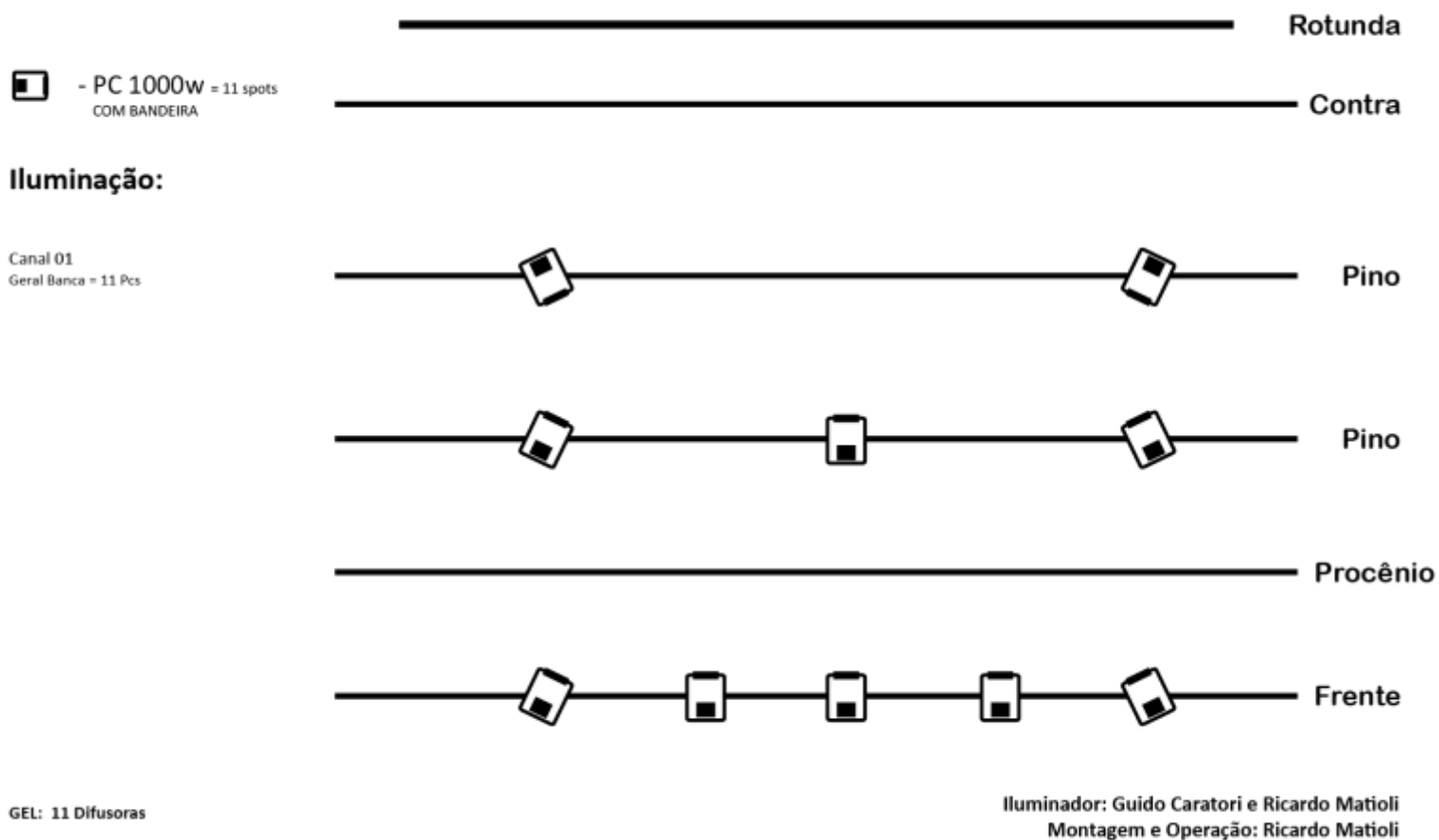



MAPA TÉCNICO

MAPA DE ILUMINAÇÃO – CANAL 2

 - Elipsoidal = 5 spots

Iluminação:

Canal 02
Corredor = 04 Pcs e 02 elipsoidais

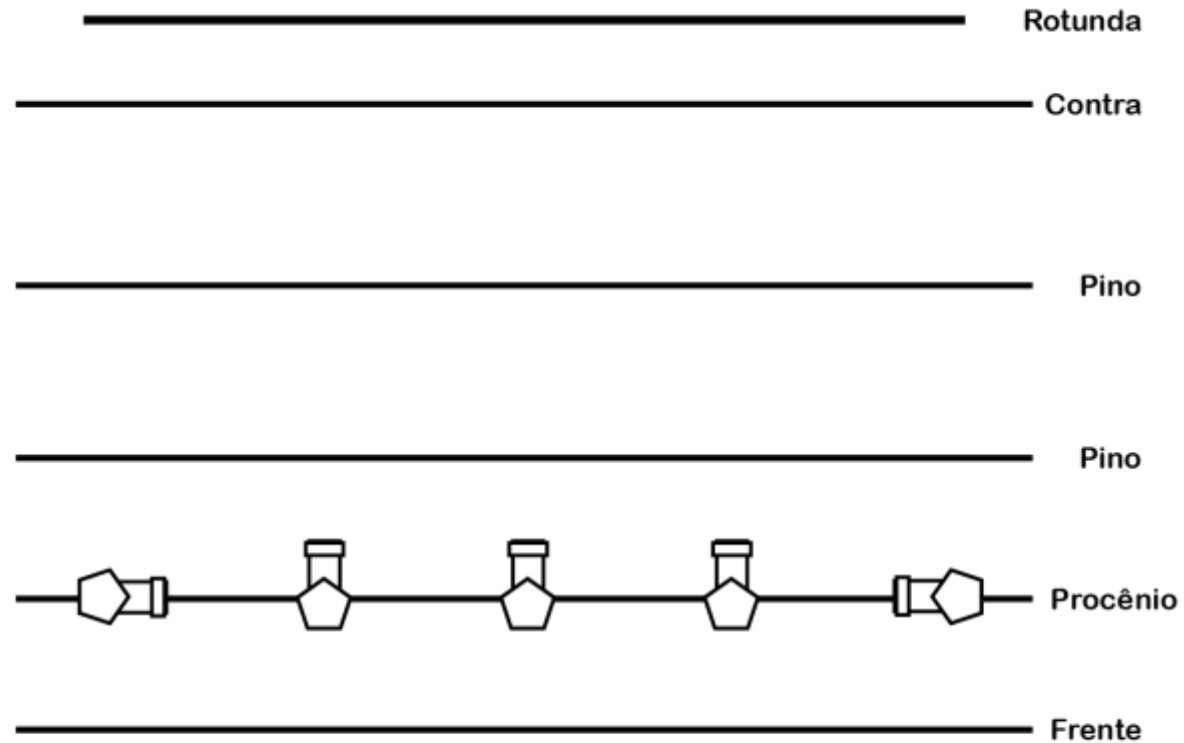

GEL: Ø

Iluminador: Guido Caratori e Ricardo Matioli
Montagem e Operação: Ricardo Matioli





MAPA TÉCNICO

MAPA DE ILUMINAÇÃO – CANAL 3

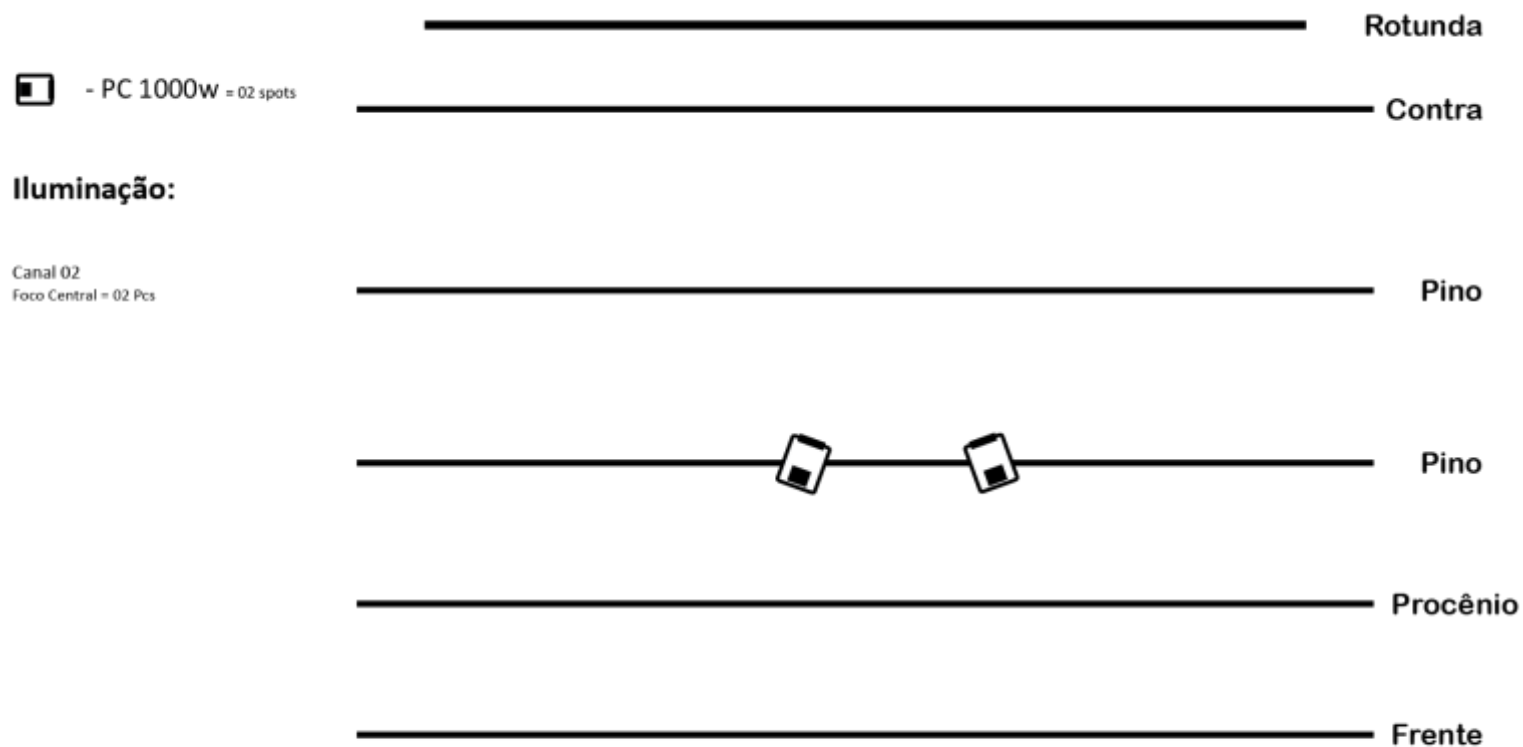

GEL: Ø

Iluminador: Guido Caratori e Ricardo Matioli
Montagem e Operação: Ricardo Matioli





MAPA TÉCNICO

MAPA DE ILUMINAÇÃO – CANAL 4

 - Elipsoidal = 2 spots

Iluminação:

Canal 04
Foco Porta e Janela = 02 elipsoidais



GEL: Ø

Iluminador: Guido Caratori e Ricardo Matioli
Montagem e Operação: Ricardo Matioli





MAPA TÉCNICO

MAPA DE ILUMINAÇÃO – CANAL 5

 - Elipsoidal = 2 spots

Iluminação:

Canal 05
Foco Janela = 02 elipsoidais



GEL: Ø

Iluminador: Guido Caratori e Ricardo Matioli
Montagem e Operação: Ricardo Matioli





MAPA TÉCNICO

MAPA DE ILUMINAÇÃO – CANAL 6

 - Elipsoidal = 1 spots

Iluminação:

Canal 06
Foco Caixa Lateral Direito = 01 elipsoidal

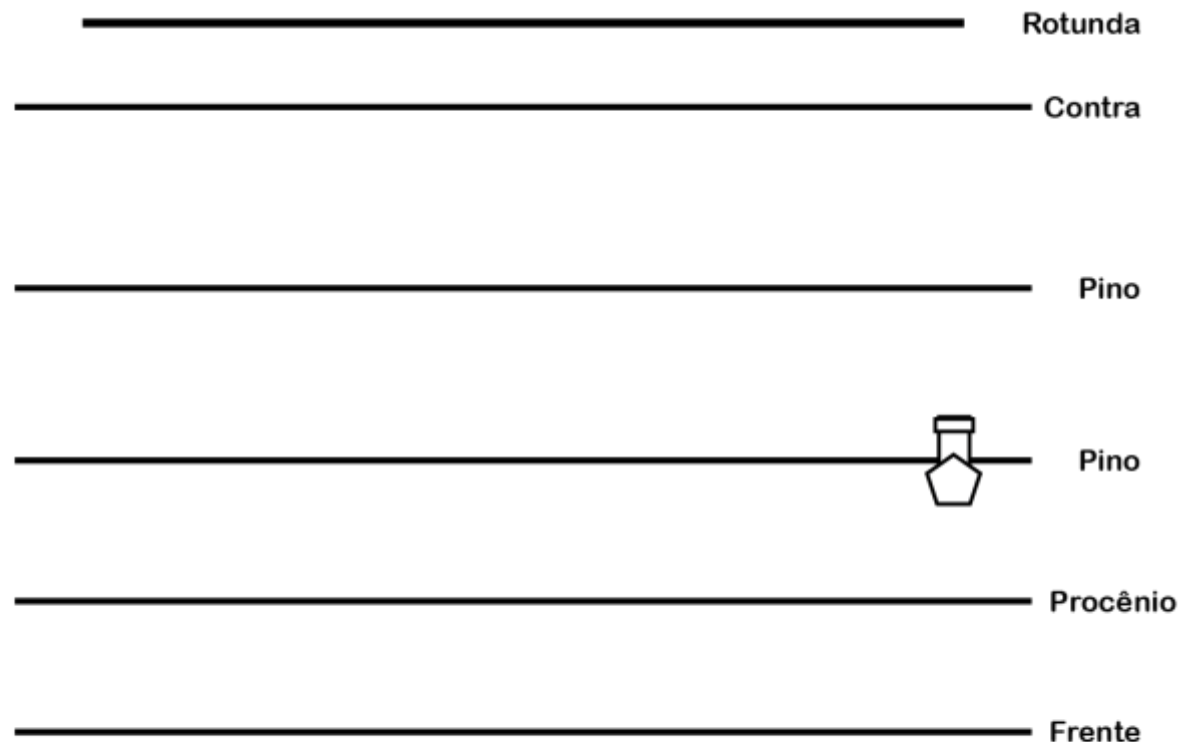

GEL: Ø

Iluminador: Guido Caratori e Ricardo Matioli
Montagem e Operação: Ricardo Matioli





MAPA TÉCNICO

MAPA DE ILUMINAÇÃO – CANAL 7

 - Elipsoidal = 1 spots

Iluminação:

Canal 07
Foco Caixa Lateral Direito = 01 elipsoidal



GEL: Ø

Iluminador: Guido Caratori e Ricardo Matioli
Montagem e Operação: Ricardo Matioli





MAPA TÉCNICO

MAPA DE ILUMINAÇÃO – CANAL 8

 - PC 1000w = 05 spots
COM BANDEIRA

Iluminação:

Canal 08
Geral Vermelha = 05 Pcs

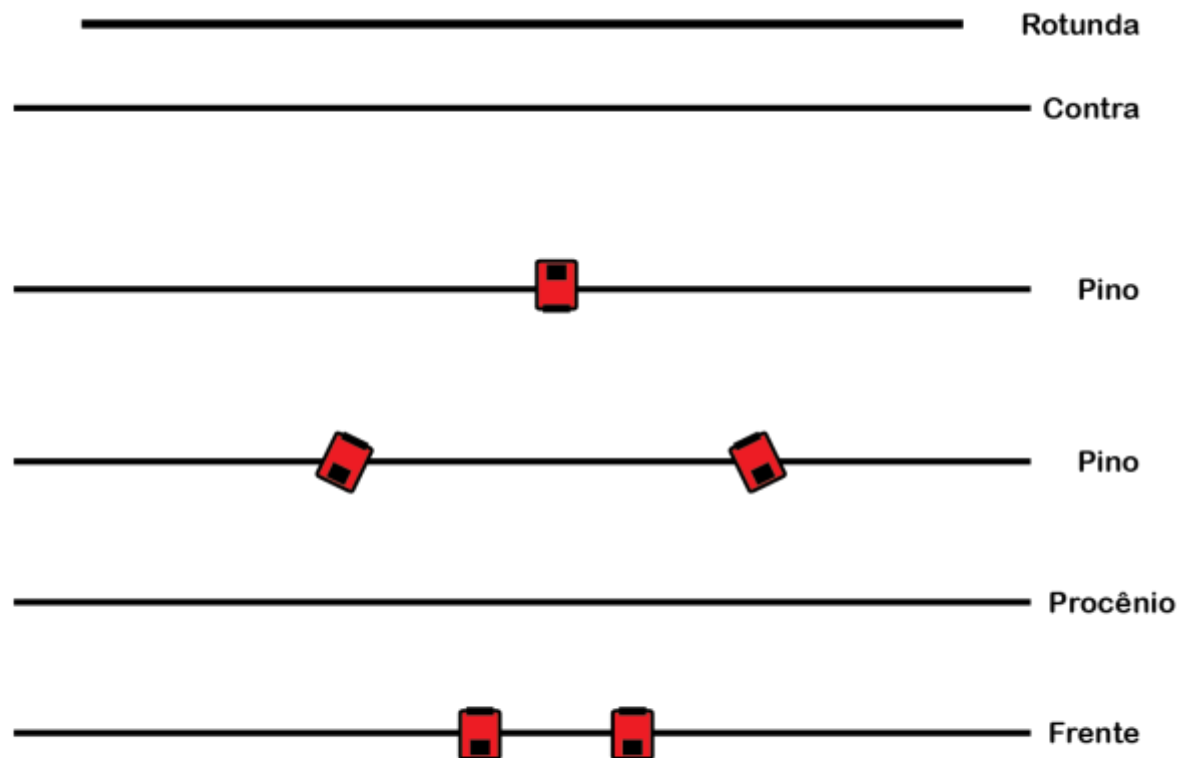

GEL: 05 Vermelho

Iluminador: Guido Caratori e Ricardo Matioli
Montagem e Operação: Ricardo Matioli





MAPA TÉCNICO

MAPA DE ILUMINAÇÃO – CANAL 9

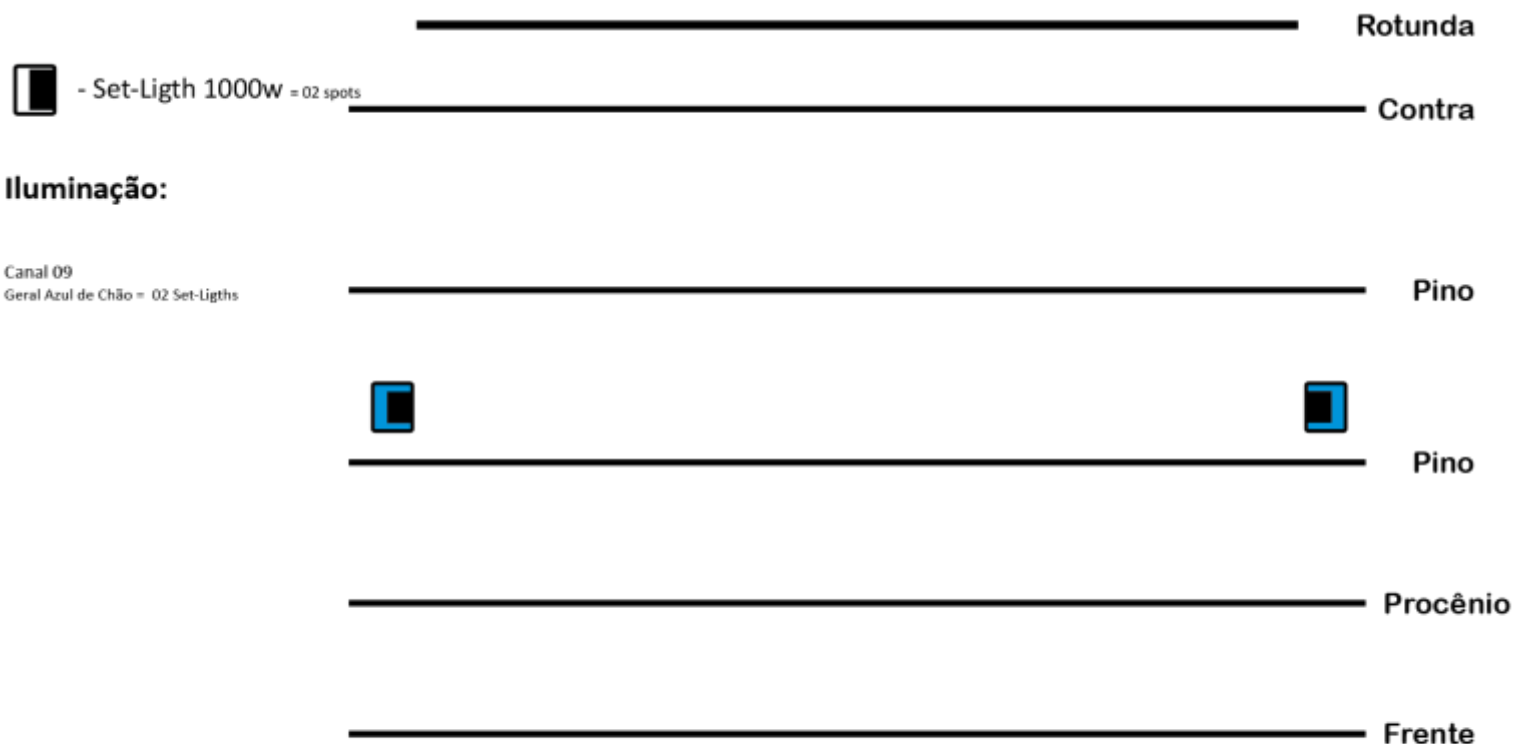

GEL: 02 Azul 75

Iluminador: Guido Caratori e Ricardo Matioli
Montagem e Operação: Ricardo Matioli





MAPA TÉCNICO

MAPA DE ILUMINAÇÃO – CANAL 10

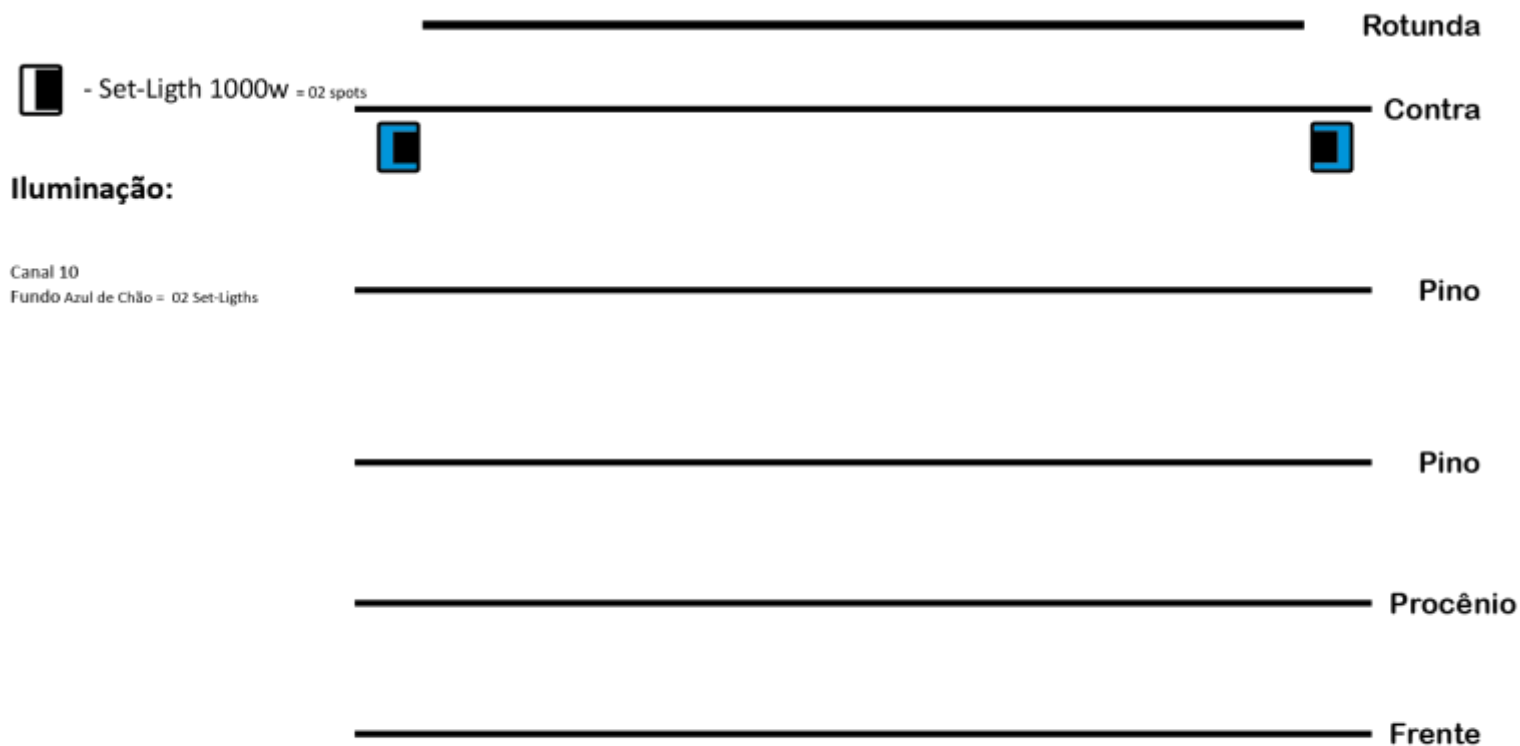

GEL: 02 Azul 75

Iluminador: Guido Caratori e Ricardo Matioli
Montagem e Operação: Ricardo Matioli





MAPA TÉCNICO

MAPA DE ILUMINAÇÃO – CANAL 11

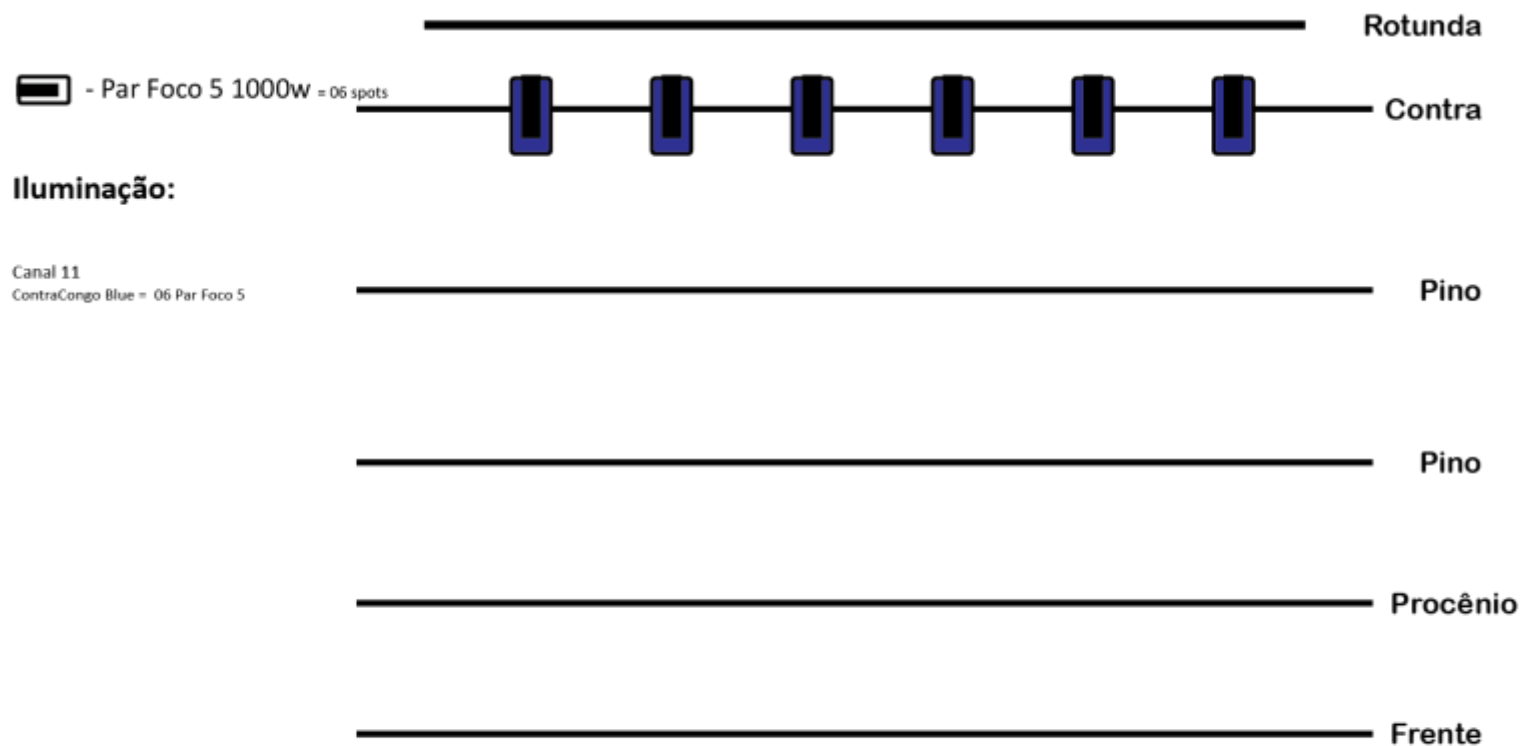

Iluminação:

Canal 11
ContraCongo Blue = 06 Par Foco 5

GEL: 06 Azul Congo Blue

Iluminador: Guido Caratori e Ricardo Matioli
Montagem e Operação: Ricardo Matioli





MAPA TÉCNICO

MAPA DE ILUMINAÇÃO – CANAL 12

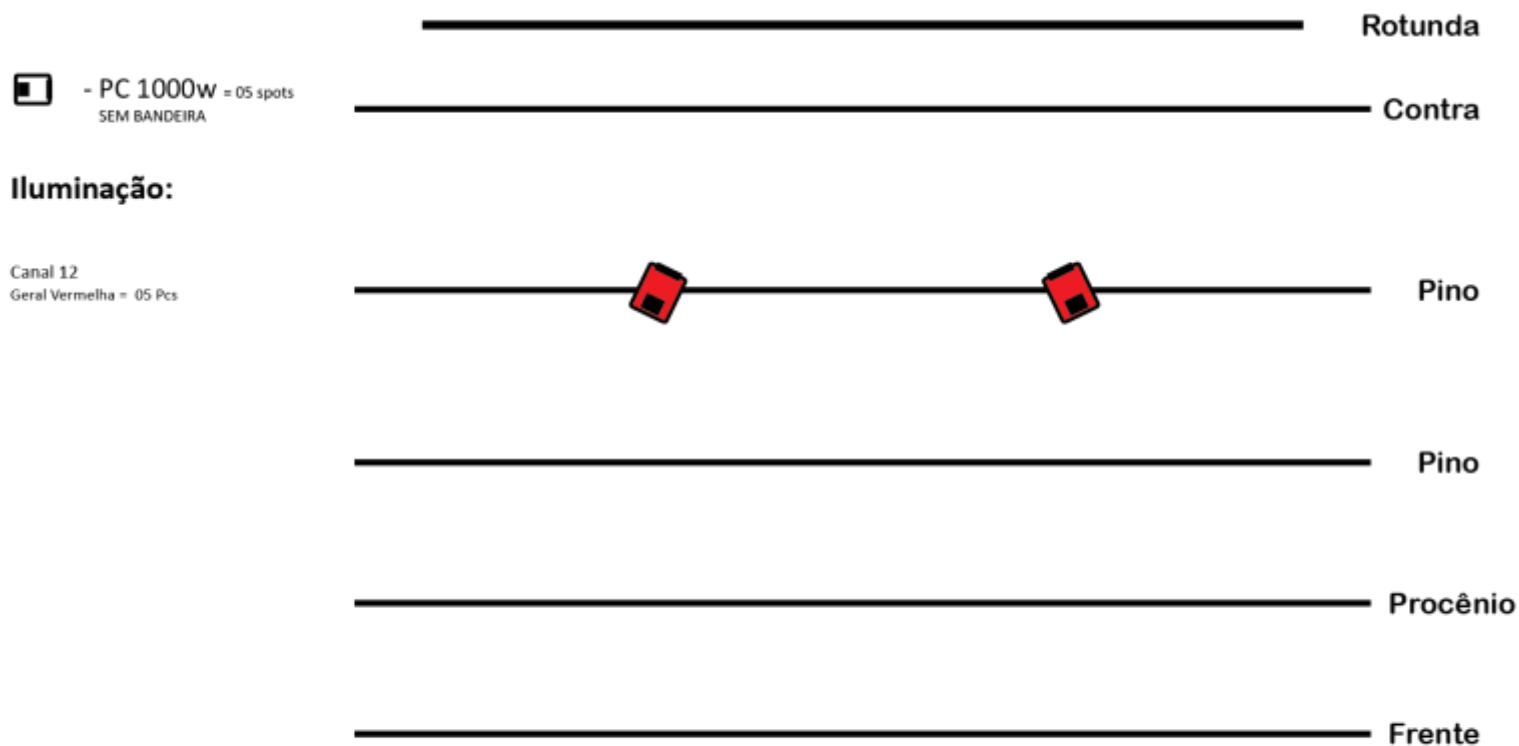

 - PC 1000w = 05 spots
SEM BANDEIRA

GEL: 12 Vermelho

Iluminador: Guido Caratori e Ricardo Matioli
Montagem e Operação: Ricardo Matioli



“**A**s imagens significam tudo a princípio.
São sólidas. Espaçosas. Mas os sonhos
coagulam, fazem-se forma e desencanto.”

Heiner Müller, 1997



Cia.
fábrica de sonhos

Rua Pedro Demonte, 136, Tel.: 17 3223-5736
São José do Rio Preto - SP

www.ciafabricadesonhos.art.br

 [ciafabricadesonhos](https://www.facebook.com/ciafabricadesonhos)