



Cia.
fábrica de sonhos

o LEÃO
E
o RATINHO

LIVREMENTE INSPIRADO
NA FÁBULA DE ESOPHO





- SUMÁRIO -

| | |
|---------------------|---|
| SINOPSE | 4 |
| ESPETÁCULO..... | 5 |
| FICHA TÉCNICA | 6 |
| FOTOS..... | 7 |
| MAPA TÉCNICO | 9 |



SINOPSE

Certo dia, o ratinho, que escapou das vistas da mamãe rata, estava passeando pela floresta e passou por cima de um leão adormecido, despertando-o do seu soninho, o leão acorda e o pega com suas garras. O ratinho tenta convencer o leão de que poderia ajudá-lo futuramente, caso ele devolvesse sua preciosa liberdade.

O rei da floresta, depois de rir muito, lhe concede a liberdade, apesar de não acreditar que um bichinho tão pequeno possa, um dia, ajudar um animal tão grande. Passados alguns dias o leão, o rei da floresta, cai sem perceber em uma armadilha de rede, rugiu e fez muito esforço para dela escapar, mas foi tudo foi em vão. Quando aparece então o ratinho e começa calmamente a roer as cordas da armadilha, libertando seu benfeitor e, assim, pagando a sua dívida.





ESPETÁCULO

A proposta da Cia. Fábrica de Sonhos, de São José do Rio Preto, é levar às crianças uma releitura do clássico “O Leão e o Ratinho”, bastante conhecido por todos. Esta fábula, apesar da data de sua primeira publicação, traz em seu conteúdo um tema atual e muito presente no dia-a-dia das crianças, que desde cedo devem aprender que é preciso respeitar o próximo independentemente de seu tamanho ou força.

O espetáculo “O Leão e o Ratinho” mantém a mesma espinha dorsal do conto escrito por Esopo, onde duas personagens discutem valores e costumes de uma sociedade de bichos em que o mais forte exerce domínio sobre o mais fraco. Tal opressão é inspirada simplesmente pela força física, esquecendo-se que outros valores devem ser observados, como o respeito ao próximo, a amizade, a solidariedade, etc.

Na trama, adaptada por Guido Caratori, as personagens vivem na floresta saborosos momentos de pura fantasia, passando por situações inusitadas para mostrar que nem sempre o poderoso é o mais forte e o humilde é o mais fraco.





FICHA TÉCNICA

Gênero: Drama

Duração: 50 minutos

Classificação: Livre, Faixa Etária indicada: 2 anos

Texto e Direção: Guido Caratori

Assistente de Direção: Drica Sanches

Iluminação: Guido Caratori/Ricardo Matioli

Operação de Luz: Ricardo Matioli

Sonoplastia: Ricardo Matioli

Operação de Som: Tiago Mariusso

Cenografia: Guido Caratori/João Guerreyro

Figurinos: Drica Sanches e João Guerreyro

Maquiagem: O Elenco

Ilustração: Orlandelli

Fotografia: Ricardo Boni/Claudia Olher

Assessoria de Imprensa: Drica Sanches

Assistência de Produção: Ariel Caratori

Direção de Produção: Drica Sanches e Guido Caratori

Coordenação-geral do Projeto: Cia. Fábrica de Sonhos

ELENCO

Guido Caratori e Lucas Amado.





FOTOS



- O LEÃO



E O RATINHO -



- O LEÃO



E O RATINHO -



MAPA TÉCNICO

MAPA DE ILUMINAÇÃO

-  - Fresnel 1000w = 2 spots
-  - Set-Ligth = 2 spots
-  - Elipsoidal = 2 spots
-  - PC 1000w = 21 spots
-  - Par 1000w = 6 spots

Iluminação: 8 canais

- Canal 01
Contra Luz Azul = 5 Pcs
Geral Azul Frente = 3 Pcs
- Canal 02
Pino Branco = 3 Pcs
Geral Branco Frente = 4 Pcs
- Canal 03
Pino Verde = 3 Pcs
- Canal 04
Chão Lat. Vermelho = 02 Set-Ligth
- Canal 05
Chão Frente Branco = 02 Fresnel
- Canal 06
Geral Pino Âmbar = 03 Pcs
- Canal 07
Foco Rede Amarelo = 01 Elipsoidal
- Canal 08
Foco Árvore Branco = 01 Elipsoidal

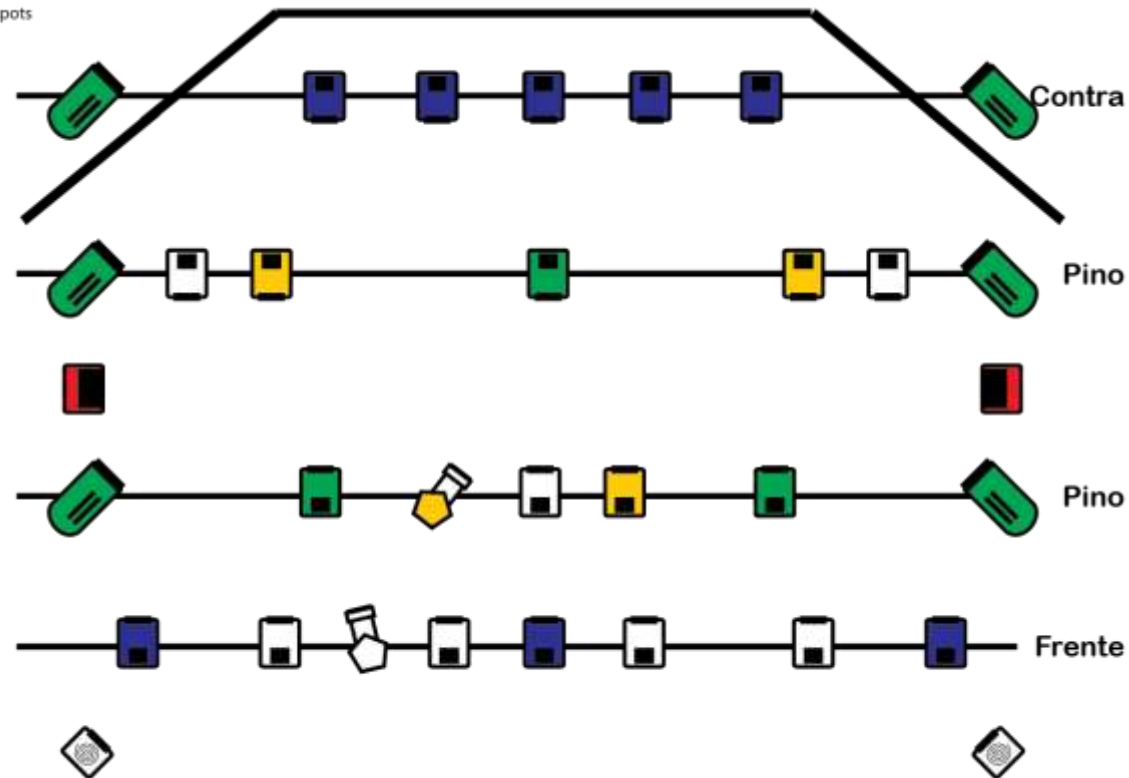

Iluminador: Guido Caratori e Ricardo Matioli
Montagem e Operação: Ricardo Matioli



MAPA TÉCNICO

MAPA DE PALCO

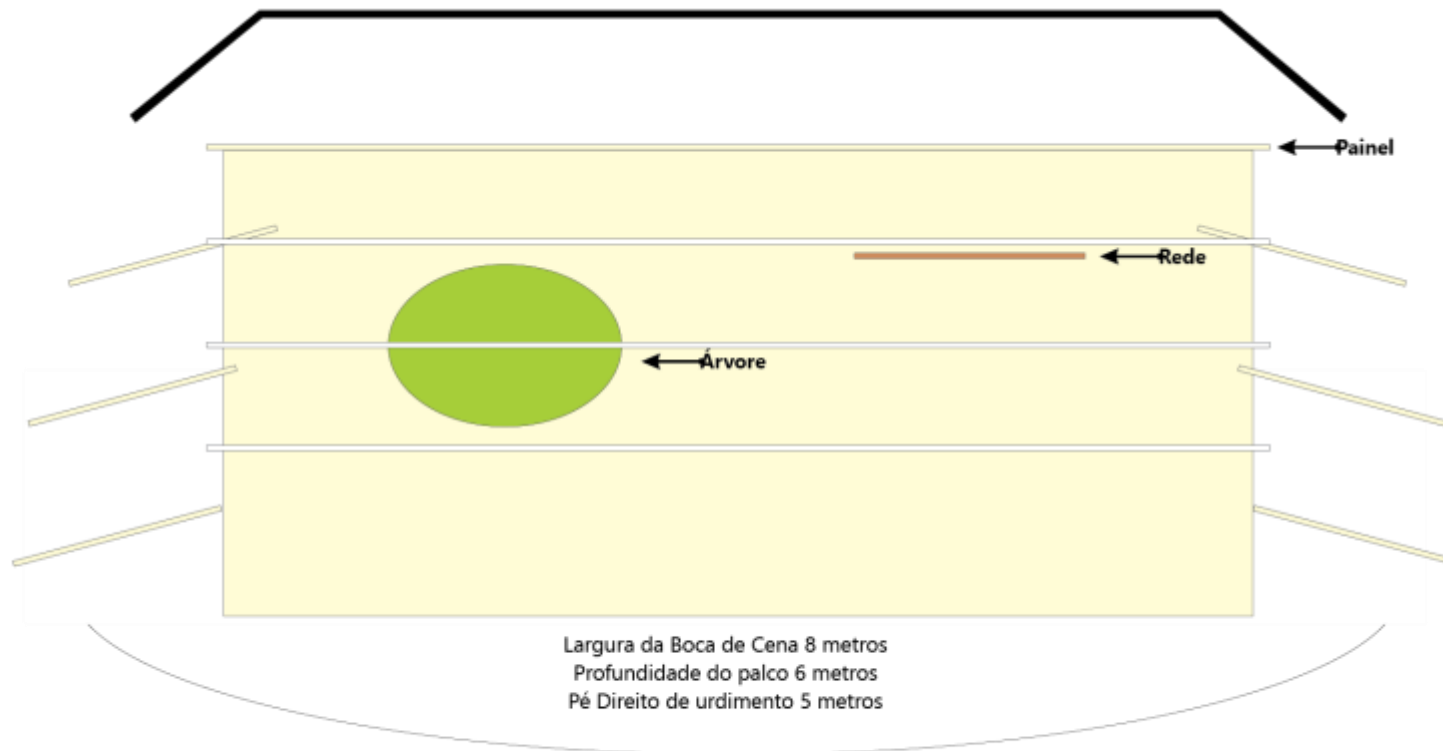

Observação: este espetáculo faz uso de urdimento ou varas de cenários para fixação de material cenográfico. O palco é revestido por uma cobertura em tecido e folhas secas.

Diretor de Palco: Guido Caratori
Montagem: Tiago Mariusso, João Darte e Guido Caratori



MAPA TÉCNICO

MAPA DE SOM

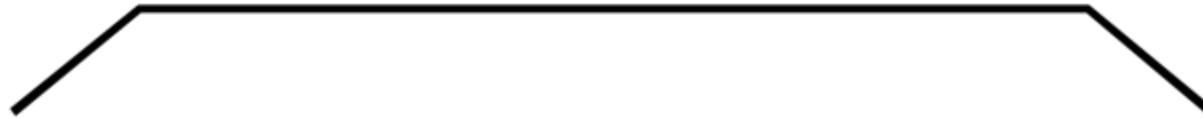

Para operação de som o espetáculo necessita de:

- 1 notebook (Da Cia.);
- Mesa de Som com potenciômetros de controle e entrada para o cabo do notebook;
- 1 microfone de mão sem fio;
- 2 microfones Head-set sem fio;
- Potência compatível com o ambiente da sala de espetáculo;
- Caixas acústicas compatíveis com a sala de espetáculo; e
- Caixas acústicas para retorno de som no palco.

Sonoplastia: Ricardo Matioli
Montagem e Operação: Tiago Mariusso

“**A**s imagens significam tudo a princípio.
São sólidas. Espaçosas. Mas os sonhos
coagulam, fazem-se forma e desencanto.”

Heiner Müller, 1997



Cia.
fábrica de sonhos

Rua Pedro Demonte, 136, Tel.: 17 3223-5736
São José do Rio Preto - SP

www.ciafabricadesonhos.art.br

 [ciafabricadesonhos](https://www.facebook.com/ciafabricadesonhos)